

# Granulátor prstencový GP 400

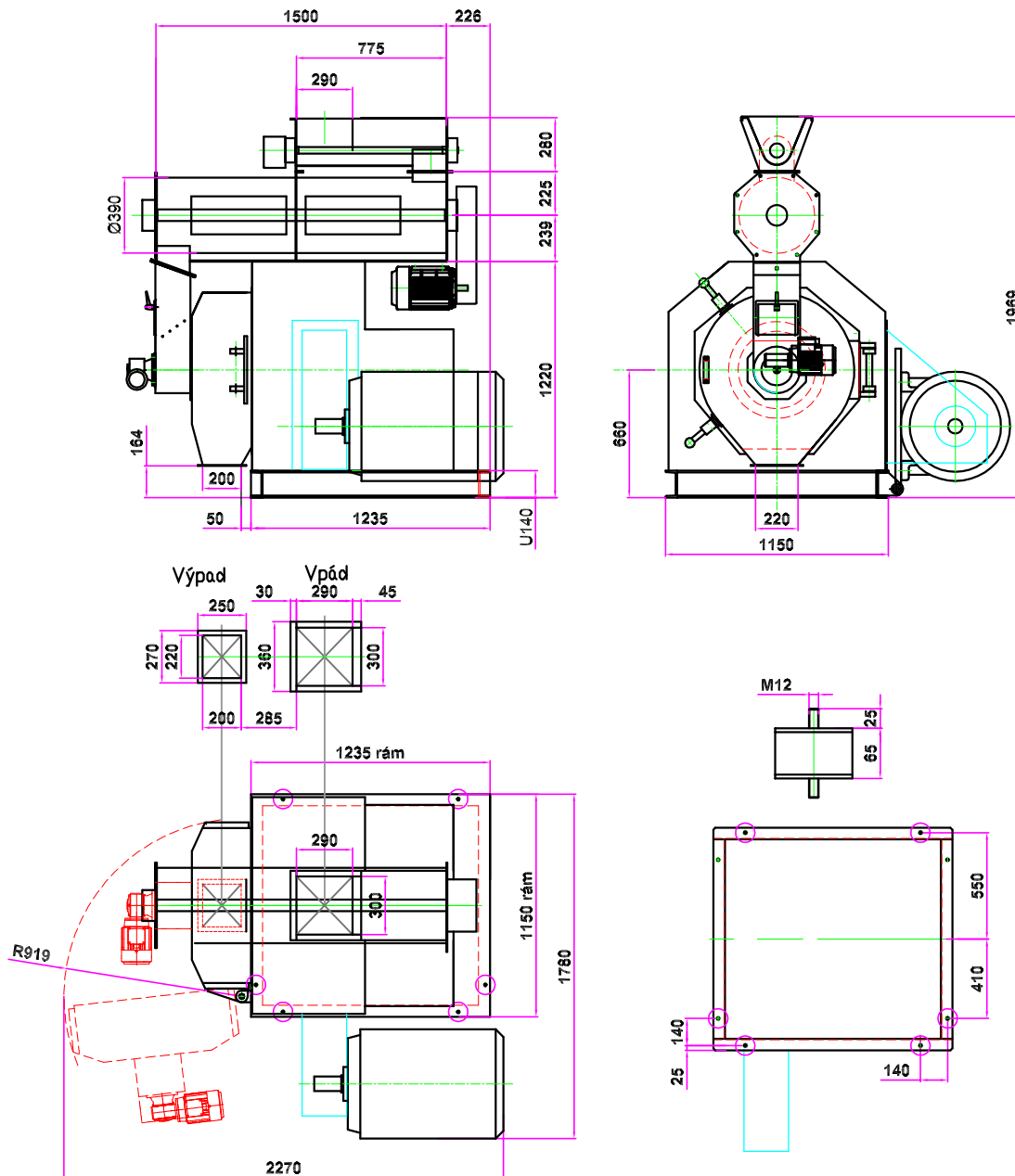

## Typické použití:

Granulování krmných směsí (ozn. GP400F), granulování pilin (ozn. GP400W) a jiných vhodných materiálů v granulačních linkách na výrobu pelet.

## Popis stroje:

Granulátor slouží k přeměně suroviny z přirozeného stavu, ve kterém se nachází do granulovaného stavu stlačením suroviny.

Surovina je přiváděna do dávkovacího šneku v horní části stroje. Odtud postupuje přes mixer do vpádové části granulátoru. Zde dojde ke stlačení suroviny za pomoci rolen a k prolisování skrze otvory matrice.

Pracovní průměr matrice (mm)	400
Výkon krmiva (t/h)	3 - 8
Výkon piliny (t/h)	0,6 - 1
Příkon hlavního motoru krmiva (kW)	55 - 90
Příkon hlavního motoru piliny (kW)	75
Hmotnost (kg)	2500