

Granulátor prstencový GP 300

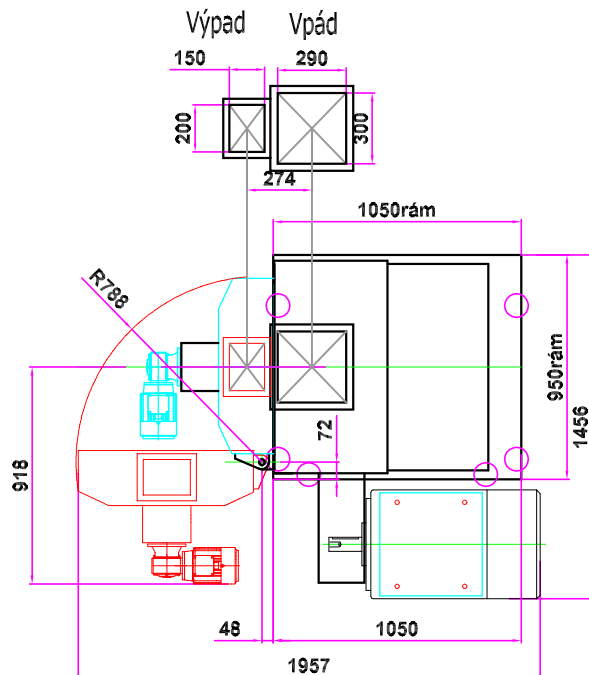

Silent bloky a rám GP300

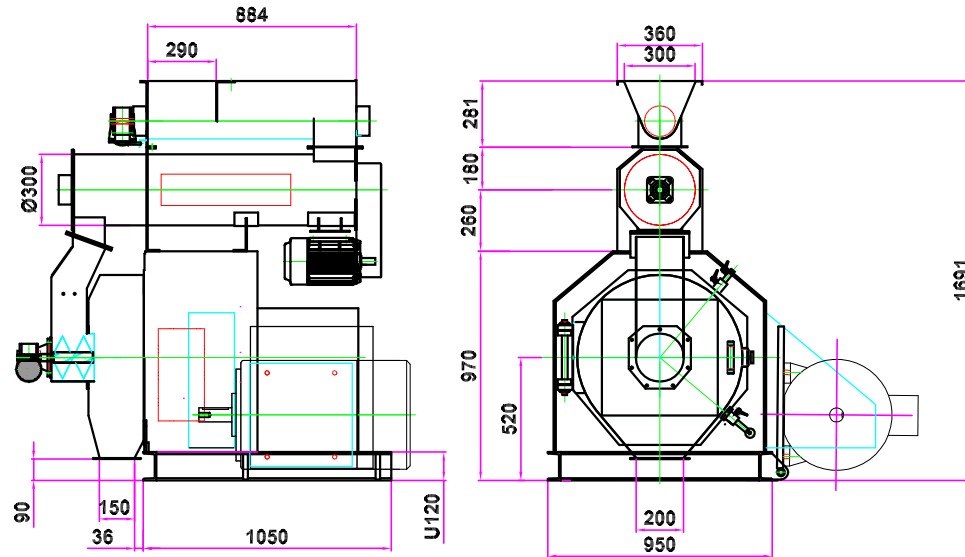
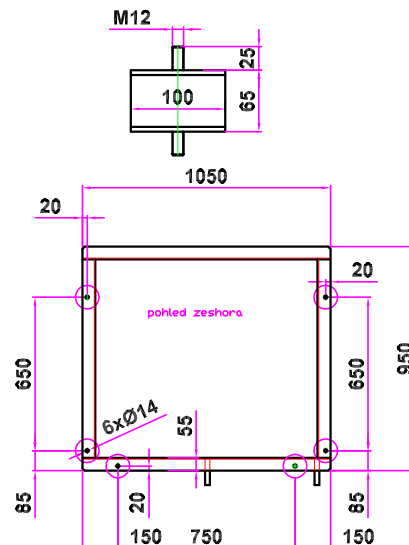

Typické použití:

Granulování krmných směsí (ozn. GP300F) , granulování pilin (ozn. GP300W) a jiných vhodných materiálů v granulačních linkách na výrobu pelet.

Popis stroje:

Granulátor slouží k přeměně suroviny z přirozeného stavu, ve kterém se nachází do granulovaného stavu stlačením suroviny.

Surovina je přiváděna do dávkovacího šneku v horní části stroje. Odtud postupuje přes mixer do vpádové části granulátoru. Zde dojde ke stlačení suroviny za pomoci rolen a k prolisování skrze otvory matrice.

Pracovní průměr matrice (mm)	304
Výkon krmiva (t/h)	0,5 - 2,5
Výkon piliny (t/h)	0,3 - 0,5
Příkon hlavního motoru krmiva (kW)	15 - 45,
Příkon hlavního motoru piliny (kW)	37
Hmotnost (kg)	1500